



**Montagewinkel Kunststoff, vertikale Montage**

**Typ** SL7/4-FW  
**Katalog Nr.** 171446  
**Alternate Catalog No.** SL7/4-FW

**Lieferprogramm**

Sortiment			Zusatzausrüstung
Grundfunktion Zubehör			Montagewinkel
Material			Kunststoff
Montageart			für vertikale Montage
			Befestigungsschrauben für Basismodule im Lieferumfang
verwendbar für			SL4-PIB-100(250)(400) SL4-FMS... SL7-CB-100(250)(400) SL7-FMS...
Anbindung an SmartWire-DT			nein

**Daten für Bauartnachweis nach IEC/EN 61439**

Technische Daten für Bauartnachweis			
Min. Betriebsumgebungstemperatur		°C	-30
Max. Betriebsumgebungstemperatur		°C	60

**Technische Daten nach ETIM 7.0**

Niederspannungsschaltgeräte (EG000017) / Signalsäulenelement, Befestigungswinkel (EC001153)			
Elektro-, Automatisierungs- und Prozessleittechnik / Niederspannungs-Schalttechnik / Befehls- und Meldegerät / Signalsäulenelement, Befestigungswinkel (ecl@ss10.0.1-27-37-12-33 [AKF051014])			
Montageart			Wandmontage
Farbe			schwarz

**Approbationen**

Product Standards			IEC/EN 60947-5-1; UL 508; CSA-C22.2 No. 14-10; CSA-C22.2 No. 94-91; CE marking
UL File No.			E29184
UL Category Control No.			NKCR
CSA File No.			UL report applies to both US and Canada
CSA Class No.			NKCR7
North America Certification			UL listed, certified by UL for use in Canada
Degree of Protection			UL Type 4, 4X, 13

## Abmessungen

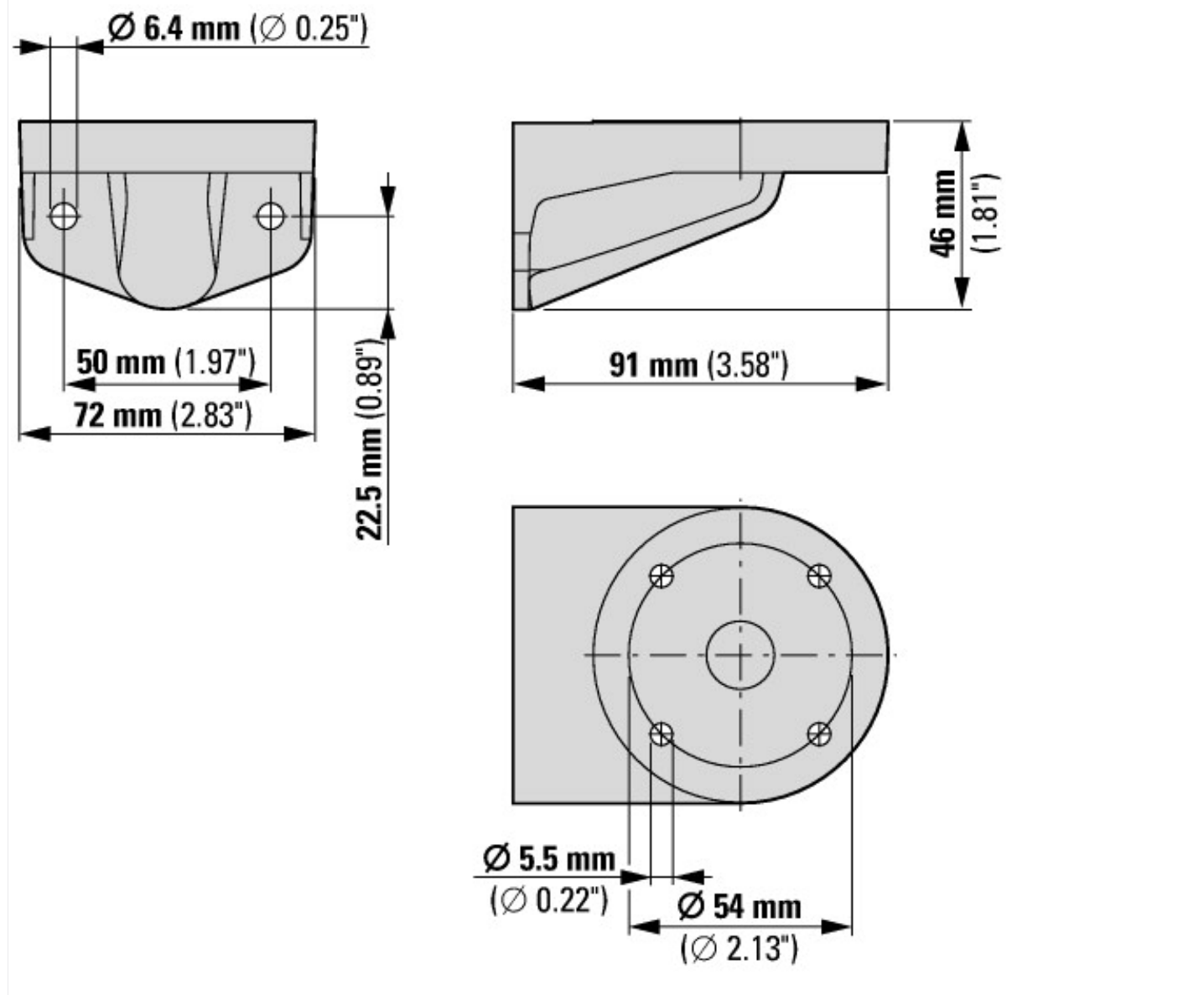

## Assets (Links)

### Konformitätserklärungen

00002899

### Montageanleitungen

IL047006ZU2018\_05

## Weitere Produktinformationen (Verlinkungen)

IL047006ZU SL4/7 Zubehör

IL047006ZU SL4/7 Zubehör

[ftp://ftp.moeller.net/DOCUMENTATION/AWA\\_INSTRUCTIONS/IL047006ZU2018\\_05.pdf](ftp://ftp.moeller.net/DOCUMENTATION/AWA_INSTRUCTIONS/IL047006ZU2018_05.pdf)